

Charisma



Preisliste 1-2012

**Concorde**  
REISEMOBILE AUS LEIDENSCHAFT

# Serienausstattung

## FAHRGESTELL

	IVECO Daily	IVECO Eurocargo 75E18	IVECO Eurocargo 90E25	MAN TGL
Isolierte, schallgedämmte Motorraumabdeckung	•	•	•	•
Turbo-Dieselmotor mit Heckantrieb	•	•	•	•
Elektronisch geregelte Common-Rail-Direkteinspritzung	•	•	•	-
Schadstoffklasse Euro 5 mit Partikelfilter, Plakettenfarbe grün	•	-	-	•
Schadstoffklasse Euro 5 mit SCR-Technologie (AdBlue)	-	•	•	-
Motorvariante Euro 5, Hubraum 3,0 l, 125 kW / 170 PS, bei 2990 - 3500 U / min, Drehmoment 400 Nm bei 1250 - 3000 U / min	•	-	-	-
6-Gang-Schaltgetriebe (9-Gang bei MAN 6-Zylinder-Motor)	•	•	•	•
Automatisiertes 6-Gang-Getriebe (12-Gang bei MAN 6-Zylinder-Motor)	-	Option / • <sup>2</sup>	• <sup>2</sup>	Option
Antriebsschlupfregelung (ASR)	•	Option / • <sup>2</sup>	• <sup>2</sup>	Option
<sup>2</sup> (Pflichtoption zur Komplettierung der Serienausstattung)				
Differential-Sperre für Hinterachse	Option	Option / • <sup>2</sup>	• <sup>2</sup>	Option
<sup>2</sup> (Pflichtoption zur Komplettierung der Serienausstattung)				
Luftfederung an Hinterachse mit Funktion „Heben und Senken“ (Serie bei G-Modellen)	Option	Option / • <sup>2</sup>	• <sup>2</sup>	Option
<sup>2</sup> (Pflichtoption zur Komplettierung der Serienausstattung)				
Vollluftfederung mit Funktion „Heben und Senken“	Option	-	Option	-
Bereifung bis 10-Tonnen-Chassis	225 / 75R16	225 / 75R17,5	235 / 75R17,5	235 / 75R17,5
Bereifung Hinterachse mit Traktionsprofil (M+S-Kennung)	•	•	•	•
Vollwertiges Reserverad unter Heckabsenkung der Heckgarage.	•	•	•	•
Bequemes Ablassen des Reserverads durch Kurbel und vereinfachte Handhabung (geschütztes Gebrauchsmuster)				
Scheibenbremsen an Vorder- und Hinterachse	•	•	•	•
Zweikreis-Druckluftbremse	-	•	•	•
Elektronisch geregeltes Anti-Blockier-System (ABS)	•	•	•	•
Motorbremse	-	•	•	•
Bremsanlage mit EVB-Motorbremssystem (Kipphebelbremse)	-	-	-	•
Tempomat	•	•	•	•

# Serienausstattung

## FAHRGESTELL

	IVECO Daily	IVECO Eurocargo 75E18	IVECO Eurocargo 90E25	MAN TGL
Drehstrom-Lichtmaschine 14 V, 140 A bzw. 28 V, 70 A (1960 W)	•	•	•	-
Drehstrom-Lichtmaschine 28 V, 80 A (2240 W)	-	-	-	•
Zusätzliche Drehstrom-Lichtmaschine 14 V 80 A (1120 W) zum Laden der Aufbaubatterie während der Fahrt	-	-	•	•
Kraftstofftank	115 l	180 l	180 l	180 l
Klimaanlage Fahrerhaus (MAN mit automatischer Regelung)	•	•	•	•
Tagfahrlicht	•	•	•	•
Halogenscheinwerfer	•	•	•	•
Fahrzeugheck mit LED-Rückleuchten	•	•	•	•
Seitenmarkierungsleuchten in konsequenter LED-Technik (weiß)	•	•	•	•
Außenspiegel mit Weitwinkelspiegel, elektrisch beheizbar und verstellbar	•	•	•	•
Reisebus-Außenspiegel mit Weitwinkel- und Bugspiegel	•	•	•	•
Reisebus-Scheibenwischeranlage	•	•	•	•
Iveco High Line Control (Betriebszustandsanzeige mit Datenrechner)	-	•	•	-
Eigenständiges, fahreraktives Armaturenbrett, inkl. Ablagen und Kühlfach (Steuerung über Klimaanlage Basisfahrzeug)	•	•	•	•
Concorde Analoguhr im Armaturenbrett eingelassen	•	•	•	•
Lenkrad in Höhe und Neigung verstellbar	•	•	•	•
Warndreieck, Verbandskasten, Warnleuchte und Unterlegkeil	•	•	•	•

# Serienausstattung

## AUFBAU

## CHARISMA

Frontscheibenheizung	•
Panorama-Verbundglas-Windschutzscheibe, getönt, mit beheizbarer Wischerauflage und SIGLASOL, inkl. UV-Filterung mit 49 % Abstrahlung lt. Herstellerangaben (Markenhersteller)	•
Seitliche Hartglas-Schiebefenster mit thermischer Trennung und Isolier-Verglasung im Fahrerhaus, getönt, mit Verdunkelungsplissee und Fliegenrollo	•
Doppelverglaste, getönte Kunststofffenster im Wohnraum, ausstell- oder aufschiebbar, mit Verdunkelungsplissee und Fliegenrollo	•
Stabiler Auftritt für Frontscheiben-Reinigung in Frontstoßfänger integriert	•
Frontbumper als zusätzliches Crashelement zur verstärkten passiven Sicherheit der Insassen	•
Zentrale Abschleppöse über Öse in Frontstoßfänger und Crashelement integriert (ohne zusätzlichen Abschleppbock)	•
Isolier-Rollladen für Windschutzscheibe mit elektrischer Betätigung	•
Hochstabile, langlebige Aluminium-Verbundbauweise Solidtherm	•
Kältebrückenfreie, vollisolierte Wandverbindungstechnik mittels hochverdichteter PU-Massivprofile	•
Komplett isoliertes Fahrerhaus	•
Heizkörper zwischen Isolier-Rollladen und Frontscheibe	•
40 mm Wandstärke, davon 38 mm geschlossenzelliger RTM-Hartschaum	•
Wände, Dach und Unterboden innen und außen in chromatierter Aluminiumlegierung (teilweise Glasfaserverbundmaterial in Sandwichbauweise)	•
Außenblech glatt, weiß einbrennlackiert	•
Komplett begehbare Dach	•
Stauraumklappen in Concorde Solidtherm Bauweise mit thermischer Trennung, inkl. Doppeldichtungen und anodisiertem Aluprofil (exklusiv bei Concorde)	•
Thermische Trennung der Scharniere nach Vorgaben und spez. Concorde Bauweise (exklusiv bei Concorde)	•
Aluminium-Dachprofileleisten mit Regenwasserführung zur Reduzierung von Seitenwandverschmutzungen	•
Vorderfront aus hochstabilem, korrosions- und verrottungsfreiem Glasfaserverbundmaterial	•
Seitenschürzen aus hochstabilem und korrosionsfreiem Glasfaserverbundmaterial	•
Seitenschürzen teilweise parallel nach oben zu öffnen im Fahrgestellbereich (optimierte Revision für Fahrgestell)	•
Heckwand in Glasfaserverbund-Sandwich (ca. 45 mm) mit PU-Schaumkern – bestehend aus austauschbaren Teilen (Reparaturfreundlichkeit)	•
Heckstoßstange aus Glasfaserverbundmaterial, separat austauschbar	•
Beheizter Doppelboden mit ca. 350 mm Höhe (470 mm Höhe bei Garagen-Modellen), seitlich über Außenklappe zugänglich	•

# Serienausstattung

## AUFBAU

## CHARISMA

Außenspiegel, inkl. Radioantenne elektrisch verstellbar und beheizbar	•
Optionale Frontkamera im Außenspiegel integriert für optimale Sicht im Frontbereich	Option
Schwerlastrollen am Heck	•
Stauraumklappen mit Aluguss-Scharnieren mit pflegeleichtem, hochwertigem Nadelfilz auf der Innenseite	•
Sandwichunter- und Zwischenboden mit 40 mm bzw. 30 mm dickem RTM-Schaum, Bodenisolierung insgesamt 70 mm	•
Radkästen Hinterachse in vollisolierter Sandwich-Bauweise	•
Heckgarage beleuchtet, mit Garagen / -Klappen rechts und Türen links, Bodenschienen mit Zurrösen und 230-V-Steckdose (nicht in Garagen-Modellen)	•
Innenliegende, beleuchtete Einstiegsstufe, beheizt	•
Großes Schuhfach im Eingangsbereich für mehrere Schuhpaare	•
Außenliegende, elektrisch ausfahrbare Einstiegsstufe mit Sicherheitsschaltung und Beleuchtung	•
Eingangstür „Security Plus“ mit Zahlenkombinations-Sicherheitsschloss und Schlüssel-Notschalter	•
Türsicherung „Interstop“ für Security und Security Plus Eingangstür	•
Fliegengitter für Eingangstür	•
Elektrisches Sonnenrollo im Fahrerhaus für Frontbereich	•
Außenleuchte mit Sicherheitsschaltung (automatische Abschaltung bei Motorstart)	•
Pilotensitze für Fahrer- und Beifahrersitze mit integriertem Gurtsystem und Armlehnen	•
Luxus-Fahrerhaus-Schwingsitze, luftgefedert mit Lordosenstütze und Sitzheizung	Option
Außenapplikation in grau / silber	•
Frontsichtschutzrollo Privacy (variabler Sichtschutz von unten nach oben)	Option
Garagenboden in hochstrapazierfähigem, verstärktem PVC-Belag	•

# Serienausstattung

## WOHNRAUM / SCHLAFRAUM

## CHARISMA

Möbelklappen und -türen mit beidseitigem Echtholz furnier, Metall-Federscharnieren und Push-Lock	•
Echtholz furnier europäische Teak (Sichtbereich) der Concorde Wohnraumlanschaft (Serie)	•
Echtholz furnier europäische Wenge (Sichtbereich) der Concorde Wohnraumlanschaft (auf Wunsch)	Wahlweise
Ebener Wohnraumboden vom Heck bis zum Armaturenbrett	•
Wand- und Deckenverkleidung mit farblich abgestimmter hochwertiger Mikrofaser	•
Fußbodenbelag aus dem Objektbereich mit hohem Abriebwert und besonderer, stabiler Qualität	•
Boden in TWIN-Deckschicht „Elfenbraun“	•
Sitzgruppe mit ergonomisch geformter, hochwertiger Polsterung und Reißverschlüssen	•
Raffrollos in hochwertiger Qualität	•
Mikrofaser-Polsterung einschließlich Fahrerhaussitze	•
Multifunktionscouch links mit gurtgesichertem Sitzplatz	•
Kleiderschränke mit Beleuchtung	•
Heckbett mit Lattenrost und komfortabler Kaltschaum-Matratze	-
Heckbett mit Unterfederung, verstellbarem Kopfteil und komfortabler Kaltschaum-Matratze	•
Doppelverglaste Midi-Dachluke im Wohnraum, Fliegenrollo und Verdunkelungsplissee	-
Doppelverglaste Panorama-Dachluke im Wohnraum, Fliegenrollo und Verdunkelungsplissee	•
Dachluke mit Fliegenrollo und Verdunkelungsplissee im Schlafraum	•
Hochwertiger Wohnraumtisch aus dem Concorde Living Concept	•
TV-Sideboard im Eingangsbereich mit 230-V-Steckdose (grundrissabhängig)	•
Vitrinenschrank mit Einlegeböden aus Mineralwerkstoff inkl. passendem Gläser Sortiment mit energiesparender LED-Beleuchtung	•
Lichtbaldachine mit energiesparenden LED-Spots und indirekter Beleuchtung	•
Stabiler Metallgriff als Einstiegshilfe	•
12-V- und 230-V-Steckdosen in Wohn- und Schlafraum	•
Frontoberschranke über Windschutzscheibe	•

# Serienausstattung

## HUBBETT (OPTIONAL)

## CHARISMA

Liegefläche (in mm)	2000 x 1320
Höhe über Bett (in mm)	860
Unterfederung mit komfortabler Kaltschaum-Matratze, Hubbett	•
Dachluke mit Fliegenrollo und Verdunkelungsplissee	•
Vorhang zum Fahrerhaus (Integrierte)	•

## KÜCHE

Küchenbereich mit optimiertem Spritzschutz	•
Mineralstoff-Küchenarbeitsplatte mit nahtlos eingefformtem Spülbecken in Sandfarben	•
Versenkt eingebauter Dreiflamm-Edelstahl-Gasherd mit Automatikzündung und Glasabdeckung	•
Chrom-Handtuchhalterung an Küchenarbeitsplatte	•
Einhebel-Mischarmatur Chrom mit Ausziehbrause	•
Hochwertiger Marken-Kaffeeautomat mit Patronen-Pads (im Elektro-Paket enthalten)	Option
160-l-Kühlschrank mit separatem Gefrierfach, AES (automatische und manuelle Energiewahl 12 V / 230 V / Gas)	•
230-V-Steckdose im Staufach über dem Kühlschrank (nicht bei Kühlschrank- / Backofenkombination)	•
190-l-Kühlschrank mit separatem 31-l-Gefrierfach, Kühlschrankdekor dunkel verspiegelt	Option
AES (automatische und manuelle Energiewahl 12 V / 230 V / Gas), Gasbackofen 28 l mit Grill	
Schubladen mit Servo-Soft-Einzug	•
Integrierter Besteckkasten	•
Dachventilator mit Be- und Entlüftungsfunktion, thermostatisch geregelt (Omnivent)	•
Beleuchtung mit energiesparenden LED-Spots im Lichtbaldachin und LED-Lichtelemente unter den Hängeschränken	•
Integriertes Müllsystem im Küchenunterschrank	•
3 x 230-V-Steckdose	•
Designelement in Farbe im Küchenbereich zur Aufnahme von Küchenutensilien	•

# Serienausstattung

## BAD / TOILETTE

## CHARISMA

Waschtisch in Mineralstoff mit nahtlos eingeformtem Waschbecken in golden leaf / blaze (schwarz marmoriert mit sandfarbenem Becken)	•
Badarmatur Chrom mit Auszug am Waschtisch	•
Separate Dusche mit Echtglas-Türen, herausnehmbarer Kleiderstange	•
Duscharmatur mit Wandstange und höhenverstellbarer Brause	•
Cassettentoilette mit Anschluss zum 100-l-Fäkalientank und Pumpsystem	Option
Porzellan-Toilette mit 230-l-Festtank (160 l bei Charisma 920 G)	•
Badausstattung mit Toilettenpapierhalter, Flüssigseifenspender, Handtuchhaken und -halter, Zahnputzgläser	•
Toilettenraumfenster im Premiumbad	•
Dachluke mit Fliegenrollo und Verdunkelungsplissee	•
Beleuchtung mit energiesparenden LED-Spots, von außen schaltbar	•
230-V-Steckdose	•
TWIN-Kleiderschrank mit Beleuchtung	•
Geräumiger Spiegelschrank mit Ablagen	•

# Serienausstattung

## WASSER / GAS / HEIZUNG

## CHARISMA

Zentralentsorgung bei Abwasser- und Fäkalientank	•
Gasflaschenraum für 2 x 11-kg-Gasflaschen (Anordnung nebeneinander)	•
Gasregler „Duocontrol“ mit Crashsensor und Flaschenumschaltautomatik nach neuester Norm	•
Frischwassertank 380 l und Abwassertank 230 l (modellabhängig) im beheizten Doppelboden	•
Bequeme Abwassertankentleerung durch mechan. Bodenzug in beheizter Heckgarage	•
Obenliegende Reinigungsöffnung für beide Tanks, vom Wohnraum aus zugänglich	•
Spülanschluss mit Stecksystem zur bequemen Reinigung des Fäkalientanks (keine zweite Pumpe notwendig)	•
Hochdruckspüldüsen zur Fäkalientank Reinigung zusätzlich zum Spülanschluss des Toiletten-Festtanksystems	•
Abwasser-Ablassschlauch mit Bajonettanschluss und Abschlusskappen	•
Automatisch arbeitende, zentrale Druckwasserpumpe und Aktivkohlefilter (geräuschoptimiert und gekapselt)	•
Beheiztes Frontrollo mit Concorde Gebrauchsmuster-Schutz (Warmwasserkonvektor heizt den Alufrontrolladen im unteren Bereich auf)	•
2 Zonen Fußbodenheizung in Wohnraum und Bad getrennt abregelbar	•
3 Zonen Temperierung, die getrennt regelbar sind für den Innenraum (Wohnbereich, Wellness-Bereich, Schlafbereich)	•
Handtuch-Heizkörper im Bad (bei Premiumbad-Modellen mit Raumthermostat)	•
Zusätzliche, separate Temperierung der Heckgarage, getrennt vom Wohnraum regelbar	•
Alde Warmwasser-Gas-Zentralheizung 5500 W, mit thermostatischer Regelung und Zeitschaltuhr, elektrische Heizpatrone 230 V, 3000 W,	•
Rücklauf-Strangsperr, automatisches Entlüftungsventil	•
Integrierter Warmwasserboiler zur Versorgung aller Entnahmestellen (mit Ventil zur Voreinstellung der Warmwassertemperatur)	•
Frischwasser und Abwasserfestverrohrung. Rohrverbindungen sind verschweißt und nicht gesteckt!	•
Verhindert bei Dauereinsatz ein unbeabsichtigtes Lösen der Verbindung (Verschweißung findet im Rohr statt)	•
Haushaltssiphons mit Absperrung	•
Heizungskreislauf Schlafraum / Garage abregelbar	•
Motorwärmetauscher, der das Kühlwasser des Motors zur Wohnraumheizung nutzt	•
Trinkwasseranlage nach der neuen Trinkwasserverordnung	•

# Serienausstattung

## ELEKTRO / TV / RADIO

## CHARISMA

Speziell entworfene Kabelführung mit separat voneinander verlegter 12 V und 230 V Verkabelung	•
Zusammenführung der Verkabelung erst beim Verbraucher (entspricht Haushaltsqualität)	•
Gel-Batterie 1 x 140 Ah im Technikboden	•
Batterie-Überwachungssystem mit Schutz vor Überlastung und Tiefentladung (Batterie-Monitor)	•
230-V-CEE-Anschluss im Stauraum mit Kabelführung durch Fahrzeugboden	•
FI-Personenschutzautomat	•
Ladeautomatik mit elektronischer Regelung und Batterie-Temperaturfühler, maximaler Ladestrom 25 A	•
Wechselrichter von 12 V auf 230 V Sinus 350 W mit Netzvorrangschaltung	•
Abschaltung der Bordelektrik bei Unterspannung mit automatischer Wiedereinschaltung	•
230-V-Steckdose in Garage (nicht G-Modelle)	•
Radio im Fahrerhaus mit CD- und MP3-Wiedergabe	•
LED-Beleuchtung im Innenraum	•
Servicefreundlicher Zugang zur Bordelektrik mit Lochgitterverkleidung in der Heckgarage (nicht G-Modelle)	•
Automatische Kühschrankumschaltung während Motorstillstand von 12 V auf Gas / 230 V (bei Landanschluss)	•
Automatisches Laden von Wohnraum- und Fahrzeugbatterie, Ladeerhaltung bei Außenstromanschluss sowie während der Fahrt	•
Breitband-Lautsprecher mit separaten Hochtön-Kalotten und Frequenzweiche in den Seitenverkleidungen Fahrerhaus	•
Elektronischer Trennschalter für Aufbau Batterien	•
Automatisches Trennen und Verbinden von Wohnraum- und Fahrzeugbatterie	•

# Serienausstattung

## BORDELEKTRONIK

## CHARISMA

Hochmoderne, mikroprozessorgesteuerte Bordelektronik mit BUS-Technik (Binary Unit System)	•
Zentrales Steuer- und Kontrollpanel mit 7" Touchscreen-Farbdisplay	•
Elektrisch getrennter Hauptschalter (Garage) für alle Verbraucher	•
<b>Tasten zum Ein- und Ausschalten folgender Geräte:</b>	
• Heizung, inkl. Steuerung ALDE-Heizung	•
• Eisschutz des Gasdruckreglers (Eisex)	•
• Beleuchtung	•
• Druckwasserpumpe	•
• Sonderausstattungen	•
<b>LCD-Anzeigefeld zum Überwachen von:</b>	
• Frischwassertank (Füllstand in %)	•
• Abwassertank (Füllstand in %)	•
• Batteriespannung der Fahrzeug- und Aufbauatterie	•
• Anzeige der Batteriekapazität (Batterietankanzeige)	•
• Außen- und Innentemperatur	•
• Lade- und Entladestrom	•
• Außenstromzufuhr	•
• Gasfüllstand (nur in Verbindung mit Gastank)	•
• Batterien-Parallelschaltung	•
• Datum und Uhrzeit mit Weckfunktion	•
<b>Alarmeinrichtungen für:</b>	
• Abwassertank voll	•
• Frischwassertank leer	•
• Batterieunterspannung	•
• Reserve-Gasflasche in Betrieb	•
• Ausgefahrene Trittstufe	•

# Technische Daten

## CHARISMA 850 L

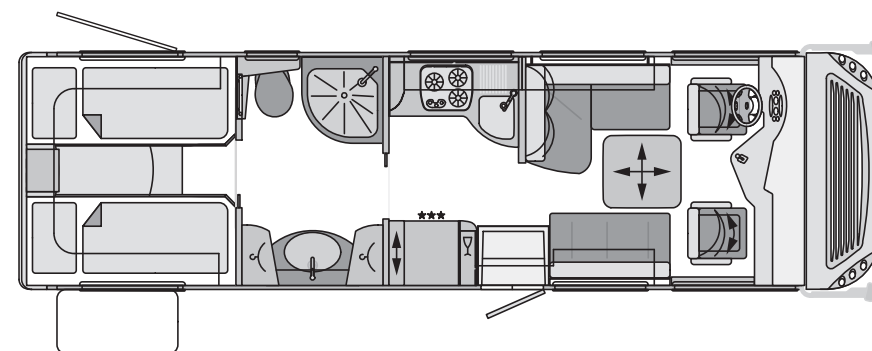

Basisfahrzeug	Iveco Daily	Iveco Daily	Iveco Eurocargo	Iveco Eurocargo	MAN TGL	MAN TGL
Chassistyp	65C17	70C17	75E18	90E25	8.220	8.250
Motor	4 Zylinder	4 Zylinder	4 Zylinder	6 Zylinder	4 Zylinder	6 Zylinder
Hubraum	3,0 l	3,0 l	3,9 l	5,8 l	4,6 l	6,9 l
Leistung	125 kW (170 PS)	125 kW (170 PS)	132 kW (180 PS)	184 kW (250 PS)	162 kW (220 PS)	184 kW (250 PS)
Drehmoment	400 Nm	400 Nm	570 Nm	850 Nm	850 Nm	1000 Nm
Gesamtlänge (mm)	8590	8590	8750	8750	8750	8750
Gesamtbreite (mm)	2400	2400	2400	2400	2400	2400
Gesamthöhe (mm)	3395	3395	3423	3423	3446	3446
Radstand (mm)	4750	4750	4185	4185	4200	4200
Technisch zulässige Gesamtmasse <sup>1</sup> (kg)	6700	7000	7490	8600 / 7490	8800 / 7490	8800
Masse im fahrbereiten Zustand <sup>2</sup> (kg)	4980	5025	6260	6620	6540	6990
Zuladung <sup>2</sup> (kg)	1720	1975	1230	1980 / 870	2260 / 950	1810
Anhängelast manuelles / automatisiertes Getriebe (kg)	3500 / 2500	3500 / 2500	3500 / 2500	3500 / 2500	3500 / 2500	3500 / 2500
Sitzplätze mit Dreipunkt-Sicherheitsgurt bei Lounge / CL-Lounge / Barversion	3 / 4 / 4	3 / 4 / 4	3 / 4 / 4	3 / 4 / 4	3 / 4 / 4	3 / 4 / 4
Sitzgruppe links (mm)	1500 / 980	1500 / 980	1500 / 980	1500 / 980	1500 / 980	1500 / 980
Sitzbank rechts (mm)	1130 / 640	1130 / 640	1130 / 640	1130 / 640	1130 / 640	1130 / 640
Heckbett (mm)	2 x 2000 / 845	2 x 2000 / 845	2 x 2000 / 845	2 x 2000 / 845	2 x 2000 / 845	2 x 2000 / 845
Bettenmaß Hubbett (optional, mm)	2000 / 1320	2000 / 1320	2000 / 1320	2000 / 1320	2000 / 1320	2000 / 1320
Höhe über Hubbett (mm)	860	860	860	860	860	860
Garagenklappe rechts H / B (mm) Durchgangsmaße	1250 / 1150	1250 / 1150	1250 / 1150	1250 / 1150	1250 / 1150	1250 / 1150
Garagentür links H / B (mm) Durchgangsmaße	1250 / 1150	1250 / 1150	1250 / 1150	1250 / 1150	1250 / 1150	1250 / 1150
<b>Preis in Euro (inkl. 19% MwSt.)</b>	<b>161.900,-</b>	<b>163.900,-</b>	<b>171.900,-</b>	<b>181.900,-</b>	<b>187.900,-</b>	<b>194.900,-</b>

# Technische Daten

## CHARISMA 900 M

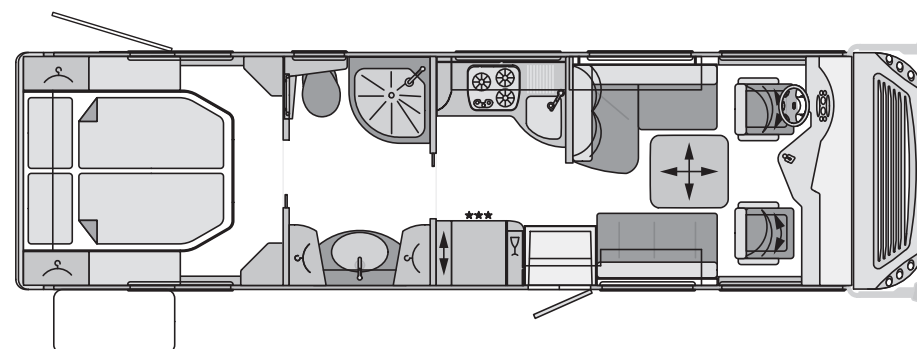

Basisfahrzeug	Iveco Daily	Iveco Daily	Iveco Eurocargo	Iveco Eurocargo	MAN TGL	MAN TGL
Chassistyp	65C17	70C17	75E18	90E25	8220	8250
Motor	4 Zylinder	4 Zylinder	4 Zylinder	6 Zylinder	4 Zylinder	6 Zylinder
Hubraum	3,0 l	3,0 l	3,9 l	5,8 l	4,6 l	6,9 l
Leistung	125 kW (170 PS)	125 kW (170 PS)	132 kW (180 PS)	184 kW (250 PS)	162 kW (220 PS)	184 kW (250 PS)
Drehmoment	400 Nm	400 Nm	570 Nm	850 Nm	850 Nm	1000 Nm
Gesamtlänge (mm)	9090	9090	9250	9250	9250	9250
Gesamtbreite (mm)	2400	2400	2400	2400	2400	2400
Gesamthöhe (mm)	3395	3395	3423	3423	3446	3446
Radstand (mm)	4900	4900	4455	4455	4500	4500
Technisch zulässige Gesamtmasse <sup>1</sup> (kg)	6700	7000	7490	8600 / 7490	8800 / 7490	8800
Masse im fahrbereiten Zustand <sup>2</sup> (kg)	5110	5155	6390	6750	6670	7120
Zuladung <sup>2</sup> (kg)	1590	1845	1100	1850 / 740	2130 / 820	1680
Anhängelast manuelles / automatisiertes Getriebe (kg)	3500 / 2500	3500 / 2500	3500 / 2500	3500 / 2500	3500 / 2500	3500 / 2500
Sitzplätze mit Dreipunkt-Sicherheitsgurt bei Lounge / CL-Lounge / Barversion	3 / 4 / 4	3 / 4 / 4	3 / 4 / 4	3 / 4 / 4	3 / 4 / 4	3 / 4 / 4
Sitzgruppe links (mm)	1500 / 980	1500 / 980	1500 / 980	1500 / 980	1500 / 980	1500 / 980
Sitzbank rechts (mm)	1130 / 640	1130 / 640	1130 / 640	1130 / 640	1130 / 640	1130 / 640
Heckbett (mm)	2000 / 1570	2000 / 1570	2000 / 1570	2000 / 1570	2000 / 1570	2000 / 1570
Bettenmaß Hubbett (optional, mm)	2000 / 1320	2000 / 1320	2000 / 1320	2000 / 1320	2000 / 1320	2000 / 1320
Höhe über Hubbett (mm)	860	860	860	860	860	860
Garagenklappe rechts H / B (mm) Durchgangsmaße	1250 / 1150	1250 / 1150	1250 / 1150	1250 / 1150	1250 / 1150	1250 / 1150
Garagentür links H / B (mm) Durchgangsmaße	1250 / 1150	1250 / 1150	1250 / 1150	1250 / 1150	1250 / 1150	1250 / 1150
<b>Preis in Euro (inkl. 19% MwSt.)</b>	<b>164.900,-</b>	<b>166.900,-</b>	<b>174.900,-</b>	<b>184.900,-</b>	<b>190.900,-</b>	<b>199.900,-</b>

# Technische Daten

## CHARISMA 920 G

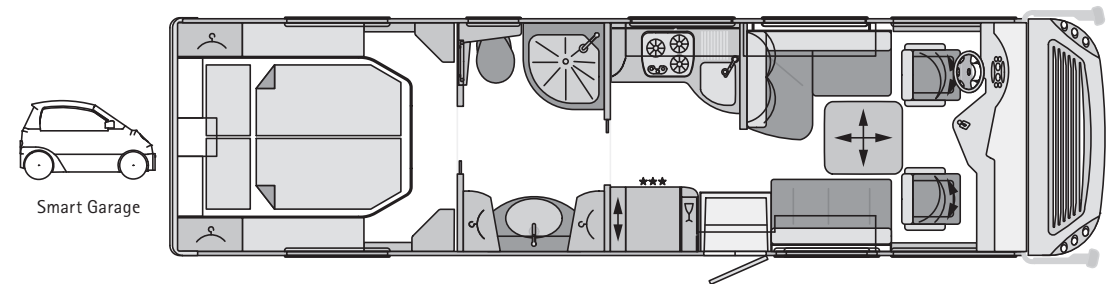

Basisfahrzeug	Iveco Daily
Chassistyp	70C17
Motor	4 Zylinder
Hubraum	3,0 l
Leistung	129 kW (176 PS)
Drehmoment	400 Nm
Gesamtlänge (mm)	9235
Gesamtbreite (mm)	2400
Gesamthöhe (mm)	3395
Radstand (mm)	5000
Technisch zulässige Gesamtmasse <sup>1</sup> (kg)*	7450
Masse im fahrbereiten Zustand <sup>2</sup> (kg)	5650
Zuladung <sup>2</sup> (kg)	1800
Anhängelast (kg)	2500
Sitzplätze mit Dreipunkt-Sicherheitsgurt bei Lounge / CL-Lounge / Barversion	3 / 4 / 4
Sitzgruppe links (mm)	1500 / 980
Sitzbank rechts (mm)	1130 / 640
Heckbett (mm)	2000 / 1570
Bettenmaß Hubbett (optional, mm)	2000 / 1320
Höhe über Hubbett (mm) Durchgangsmaße	860
Heckklappe H / B (mm) Durchgangsmaße	1500 / 1650
<b>Preis in Euro (inkl. 19% MwSt.)</b>	<b>190.900,-*</b>

\*inkl. Luftfederung Hinterachse mit Funktion „Heben und Senken“



# Sonderausstattung Fahrgestell

## FAHRGESTELL IVECO DAILY

		PREIS IN EURO inkl. 19% MwSt.	MEHRGEWICHT in kg
706 001	<b>Basisfahrzeug-Paket, Charisma Iveco Daily 65C17 (Ersparnis gegenüber Einzelbestellung 1.900,-)</b> Chassisvariante 7.200 kg zulässige Gesamtmasse LED-Hauptscheinwerfer anstelle Halogen-Scheinwerfer im Frontbereich, Fernlicht im Stoßfänger integriert, inkl. Tagfahrlicht LED Blinkleuchten mit LED-Prisma Differenzialsperre für Hinterachse Kraftstofftank 115 l Leichtmetallfelgen mit Spurverbreiterung Vorderachse / Radzierblenden Hinterachse Concorde Lenkrad „Exklusiv“ Luftfederung Hinterachse mit Funktion „Heben und Senken“	10.590,-	121
706 002	<b>Komfort-Paket Charisma 920 G Iveco Daily 70C17 (Ersparnis gegenüber Einzelbestellung 2.410,-)</b> Automatisiertes 6-Gang-Schaltgetriebe Agile inkl. Berganfahrassistent LED-Hauptscheinwerfer anstelle Halogen-Scheinwerfer im Frontbereich, Fernlicht im Stoßfänger integriert, inkl. Tagfahrlicht LED Differenzialsperre für Hinterachse Gel-Batterie 140 Ah zusätzlich (gesamt dann 2 Gel-Batterien 280 Ah) Kombi-Ladegerät 100 A mit Sinus-Wechselrichter von 12 V auf 230 V, 4000 W Spitzen- und 2000 W Dauerleistung mit Netzmangelausgleich Dachklima 2400 W für Wohnraum mit Infrarot-Fernbedienung Leichtmetallfelgen mit Spurverbreiterung Vorderachse / Radzierblenden Hinterachse Concorde Lenkrad „Exklusiv“ Kühlschrank 190 l / Backofenkombination mit Grill	10.990,-	153

# Sonderausstattung Fahrgestell

## FAHRGESTELL IVECO DAILY

		PREIS IN EURO inkl. 19% MwSt.	MEHRGEWICHT in kg
125 055	Chassisvariante 7490 kg zulässige Gesamtmasse (statt 7200 kg, Anhängelast 2500 kg)	1.000,-	0
125 057	Chassisvariante 7200 kg zulässige Gesamtmasse (in Verbindung mit Basisfahrzeug-Paket, Anhängelast 2500 kg)	2.000,-	0
125 054	Chassisvariante 7200 kg zulässige Gesamtmasse (statt 6700 kg, Anhängelast 2500 kg)	3.000,-	0
700 041	Anhängerkupplung mit abnehmbaren Kugelkopf (ab ca. Januar 2012, max. Anhängelast 2500 kg; nur in Verbindung mit AHK)	400,-	5
700 048	Anhängerkupplung (nur bei werkseitiger Montage lieferbar, die Fahrzeugesamtlänge erhöht sich um 130 mm)	1.890,-	29
702 235	Edelstahl-Radzierblenden	510,-	8
700 043	Entfall Kugelkopf und Stoßfängerauschnitt für Anhängerkupplung (nur in Verbindung mit AHK)	- 50,-	- 4
125 024	Automatisiertes 6-Gang-Schaltgetriebe Agile inkl. Berganfahrassistent (Anhängelast 2500 kg)	1.890,-	20
1250 50-12	Iveco Daily C21 (Euro 5, Hubraum 3,0 l, 151 kW / 205 PS, 3600 U / min, Drehmoment 470 Nm bei 1250 - 3000 U / min, nur mit Schaltgetriebe verfügbar)	1.800,-	45
706 020	Licht- und Sichtpaket 1 (im Basisfahrzeug-Paket enthalten) LED-Hauptscheinwerfer anstelle Halogen-Scheinwerfer im Frontbereich, Fernlicht im Stoßfänger integriert, inkl. Tagfahrlicht LED	1.490,-	8
706 021	Licht- und Sichtpaket 2 Bi-LED-Hauptscheinwerfer anstelle Halogen-Scheinwerfer im Frontbereich, unten im Stoßfänger integriert Nebellicht und Kurvenlicht inkl. Tagfahrlicht LED	1.890,-	16
706 099	Armaturenbrett in Leder bezogen mit vier Ziernähten	390,-	-
125 060	Differenzialsperre für Hinterachse	850,-	15
849 1...	Luxus-Fahrerhaus-Schwingsitze, luftgefedert mit Lordosenstütze und Sitzheizung (nur in Verbindung mit Luftfederung)	3.490,-	35
700 078	Hydraulische Hubstützenanlage für Iveco Daily mit automatischer Nivellierung	7.200,-	80
700 ...	Hydraulische Hubstützenanlage für Iveco Daily mit automatischer Nivellierung (Steuerung per iPhone möglich)	8.800,-	110
700 ...	Hydraulische Hubstützenanlage für Iveco Daily in Aluminium-Ausführung mit automatischer Nivellierung	8.200,-	60
125 503	Kraftstofftank ca. 170 l (ab Februar 2012 verfügbar)	1.890,-	76
702 217	Leichtmetallfelgen Vorderachse mit Spurverbreiterung / Radzierblenden Hinterachse (Reserverad mit Stahlfelge)	1.990,-	0
703 400	Concorde Lenkrad „Exklusiv“	490,-	0
706 0372	Concorde Multifunktionslenkrad mit Zugriff auf optionales Radio oder Multi-Media-System (hier kompatibel mit Freisprecheinrichtung). Lieferbar ab Januar 2012	990,-	0
706 0373	Aufpreis für Concorde Multifunktionslenkrad (nur in Verbindung Basisfahrzeug-Paket). Lieferbar ab Januar 2012	450,-	0
125 072	Luftfederung Vorder- und Hinterachse, 4-Kanal-System mit „Auto-Level“ Funktion (nur in Verbindung mit Leichtmetallfelgen)	8.990,-	64
125 066	Luftfederung Vorder- und Hinterachse, 4-Kanal-System mit „Auto-Level“ Funktion (nur in Verbindung mit Basisfahrzeug-Paket) (oder 920 G)	4.000,-	39
125 065	Luftfederung Hinterachse mit Funktion „Heben und Senken“ (Serie bei 920 G)	4.990,-	25

# Sonderausstattung Fahrgestell

## FAHRGESTELL IVECO EUROCARGO

		PREIS IN EURO inkl. 19% MwSt.	MEHRGEWICHT in kg
706 050	<b>Basisfahrzeug-Paket 1, Charisma Iveco Eurocargo (Pflichtoption zur Komplettierung der Ausstattung)</b> <b>(Ersparnis gegenüber Einzelbestellung 2.080,-)</b> Automatisiertes 6-Gang-Getriebesystem EuroTronic Antriebsschlupfregelung (ASR) Differenzialsperre für Hinterachse Licht und Sichtpaket 1 Luftfederung Vorder- und Hinterachse mit Funktion „Heben und Senken“ (nur Iveco 90E) Radzierblenden in Edelstahl	11.000,-	80
706 051	<b>Basisfahrzeug-Paket 2, Charisma Iveco Eurocargo (Pflichtoption zur Komplettierung der Ausstattung)</b> <b>(Ersparnis gegenüber Einzelbestellung 1.590,-)</b> Automatisiertes 6-Gang-Getriebesystem EuroTronic Antriebsschlupfregelung (ASR) Differenzialsperre für Hinterachse Licht und Sichtpaket 1 Luftfederung Hinterachse mit Funktion „Heben und Senken“ (für Iveco 75E) Radzierblenden in Edelstahl	9.000,-	65
706 099	Armaturenbrett in Leder bezogen mit vier Ziernähten	390,-	-
700 052	Ablastung auf 7490 kg zulässige Gesamtmasse (nur bei ausreichender Restzuladung )	100,-	0
700 511	Anhängerkupplung mit 12-V-Steckdose (nur bei werkseitiger Montage lieferbar, die Fahrzeuggesamtlänge erhöht sich um ca. 130 mm)	1.890,-	29
700 043	Entfall Kugelkopf und Stoßängerausschnitt für Anhängerkupplung (nur in Verbindung mit AHK)	- 50,-	- 4
700 041	Anhängerkupplung mit abnehmbaren Kugelkopf (Lieferbar ca. Januar 2012) (nur in Verbindung mit AHK)	400,-	5
126 002	Automatisiertes 6-Gang-Getriebesystem EuroTronic (Pflichtoption im Basisfahrzeug-Paket enthalten)	3.200,-	10
126 022	Antriebsschlupfregelung (ASR) (Pflichtoption im Basisfahrzeug-Paket enthalten)	850,-	5
706 024	Licht und Sichtpaket 1 LED-Hauptscheinwerfer anstelle Halogen-Scheinwerfer im Frontbereich, Fernlicht im Stoßfänger integriert, inkl. Tagfahrlicht LED	1490,-	8
706 025	Licht- und Sichtpaket 2 BI-LED-Hauptscheinwerfer anstelle Halogen-Scheinwerfer im Frontbereich, unten im Stoßfänger integrierter Nebelscheinwerfer mit Kurvenlicht, inkl. Tagfahrlicht LED	1890,-	16
126 005	Differenzialsperre für Hinterachse (Pflichtoption im Basisfahrzeug-Paket enthalten)	850,-	15
126 018	Digitaler Tachograf (vorgeschrieben bei gewerblicher Nutzung)	1.490,-	1
849 1...	Luxus-Fahrerhaus-Schwingsitze, luftgefedert mit Lordosenstütze und Sitzheizung	3.490,-	35
700 7...	Hubstützenanlage Eurocargo mit automatischer Nivellierung	7.200,-	70
700 ...	Hubstützenanlage Eurocargo mit automatischer Nivellierung (Steuerung per iPhone möglich)	8.800,-	110
700 ...	Hubstützenanlage Eurocargo mit automatischer Nivellierung in Aluminium-Ausführung	8.200,-	80

# Sonderausstattung Fahrgestell

## FAHRGESTELL IVECO EUROCARGO

		PREIS IN EURO inkl. 19% MwSt.	MEHRGEWICHT in kg
702 244	Radzierblenden in Edelstahl (Pflichtoption im Basisfahrzeug-Paket enthalten)	700,-	12
126 013	Luftfederung Hinterachse mit Funktion „Heben und Senken“ (Pflichtoption im Basisfahrzeug-Paket enthalten)	3.500,-	25
126 015	Luftfederung Vorder- und Hinterachse mit Funktion „Heben und Senken“ (Pflichtoption im Basispaket enthalten, nur 90E)	5.990,-	45
703 406	Lenkrad in Leder bezogen	890,-	2
706 0375	Multifunktionslenkrad Concorde in Leder (ab ca. Januar 2012 lieferbar)	990,-	5

## FAHRGESTELL MAN TGL

706 060	<b>Basisfahrzeug-Paket, Charisma MAN TGL 8.220 (Ersparnis gegenüber Einzelbestellung 2.180,-)</b> Automatisiertes 6-Gang-Getriebesystem TipMatic Antriebsschlupfregelung (ASR) LED-Lichtpaket 1 Differenzialsperre für Hinterachse Leichtmetallfelgen 6,75" x 17,5" mit Serienbereifung Luftfederung Hinterachse mit Funktion „Heben und Senken“	10.500,-	9
706 061	<b>Basisfahrzeug-Paket, Charisma MAN TGL 8.250 (Ersparnis gegenüber Einzelbestellung 2.190,-)</b> Automatisiertes 12-Gang-Getriebesystem Antriebsschlupfregelung (ASR) Differenzialsperre für Hinterachse Leichtmetallfelgen 6,75" x 17,5" mit Serienbereifung Luftfederung Hinterachse mit Funktion „Heben und Senken“	10.000,-	49

# Sonderausstattung Fahrgestell

## FAHRGESTELL MAN TGL

		PREIS IN EURO inkl. 19% MwSt.	MEHRGEWICHT in kg
700 052	Ablastung auf 7490 kg zulässige Gesamtmasse (nur bei ausreichender Restzuladung)	100,-	0
700 511	Anhängerkupplung mit 12-V-Steckdose (nur bei werkseitiger Montage lieferbar, die Fahrzeuggesamtlänge erhöht sich um ca. 130 mm)	1.890,-	29
700 043	Entfall Kugelkopf und Stoßfängerauschnitt für Anhängerkupplung (nur in Verbindung mit AHK)	- 50,-	- 4
700 041	Anhängerkupplung mit abnehmbaren Kugelkopf, 2500 kg Anhängelast (ab ca. Januar 2012 lieferbar)	400,-	5
146 010	Automatisiertes 6-Gang-Getriebesystem TipMatic (nur bei 4-Zylinder-Motor) inkl. EasyStart Funktion	2.750,-	10
146 012	Automatisiertes 12-Gang-Getriebesystem TipMatic (nur bei 6-Zylinder-Motor) inkl. EasyStart Funktion	3.750,-	50
146 016	Antriebsschlupfregelung (ASR)	1.050,-	5
706 024	Licht und Sichtpaket 1 (im Basisfahrzeug-Paket enthalten, MAN TGL8.220) LED-Hauptscheinwerfer anstelle Halogen-Scheinwerfer im Frontbereich, Fernlicht im Stoßfänger integriert, inkl. Tagfahrlicht LED	1.490,-	8
706 025	Licht- und Sichtpaket 2 BI-LED-Hauptscheinwerfer anstelle Halogen-Scheinwerfer im Frontbereich, unten im Stoßfänger integrierter Nebelscheinwerfer mit Kurvenlicht, inkl. Tagfahrlicht LED	1.890,-	16
706 099	Armaturenbrett in Leder bezogen mit vier Ziernähten	390,-	-
146 018	Differenzialsperre für Hinterachse	650,-	15
146 026	Digitaler Tachograf MAN (vorgeschrieben bei gewerblicher Nutzung)	1.490,-	1
849 1...	Luxus-Fahrerhaus-Schwingsitze, luftgefedert mit Lordosenstütze und Sitzheizung	3.490,-	35
700 ...	Hubstützenanlage MAN mit automatischer Nivellierung (Steuerung per iPhone möglich)	8.800,-	110
700 ...	Hubstützenanlage MAN mit automatischer Nivellierung in Aluminium-Ausführung	8.200,-	80
700 5011	Leichtmetallfelgen 6,75" x 17,5" mit Serienbereifung (ACHTUNG: reduzierte Achslasten)	2.450,-	- 56
146 020	Luftfederung an Hinterachse mit Funktion „Heben und Senken“ (Pflichtoption für Export!)	4.290,-	30
703 409	Lenkrad in Leder bezogen	890,-	2
706 0376	Multifunktionslenkrad Concorde (ab ca. Januar 2012 lieferbar)	990,-	5
702 243	Edelstahl-Radzierblenden	700,-	12

## Sonderausstattung Aufbau

### AUFBAU

		PREIS IN EURO inkl. 19% MwSt.	MEHRGEWICHT in kg
706 070	Maxi Hochdach aus GFK	2.990,-	115
700 136	Markise 5,5 m, mit Kurbel	1.450,-	54
700 1361	Markise 5,5 m, elektrisch	1.900,-	58
700 137	Markise 6,0 m, mit Kurbel	1.650,-	62
700 1371	Markise 6,0 m, elektrisch	2.100,-	66
706 090	Midi-Dachluke im Schlafraum, statt Serien-Dachluke	590,-	6
706 092	Panorama-Dachluke im Schlafraum, statt Serien-Dachluke	1.190,-	18
706 071	Panorama-Dachluke Heki Double für Maxi Hochdach im Frontbereich (nur in Verbindung mit Maxi Hochdach)	2.490,-	42
706 072	Glaspanorama Dachfenster mit Verdunkelung und Isolierverglasung (elektr. Betätigung für Dachöffnung und elektr. Verdunkelung) (nur in Verbindung mit Maxi Hochdach)	8.900,-	245
706 227	Zentralverriegelung für Stauraumklappen (linke / rechte Seite separat zu steuern über Display; zusätzliche Schlüsselfunktion bleibt erhalten)	1.800,-	15
700 2433	Aufbautür „Security“ ohne Zahlenkombinationsschloss, dafür Fernbedienung und Interstop (anstelle Serien-Aufbautür)	100,-	10
700 867	Heckgaragenboden mit Aluriffelblech-Verkleidung (nicht G-Modelle)	100,-	30

### WOHNRAUM / SCHLAFRAUM

832 0...	Lounge mit Multifunktionssitzbank und Seitencouch (einschließlich 3-Personen-Zulassung)	Serie	0
833 6...	CL-Lounge mit Seitencouch (einschließlich 4-Personen-Zulassung)	800,-	81
831 0...	Bar-Sitzgruppe mit verstellbarem Einzelsitz und Multifunktionssitzbank (einschließlich 4-Personen-Zulassung)	1.000,-	117
706 110	Hubbett Charisma mit elektrischer Betätigung, Unterfederung, anstelle Frontüberschränke	1.980,-	48
706 115	Frontsichtschutzrollo Privacy (variabler Sichtschutz von unten nach oben)	490,-	4
706 120	Aufpreis für Entfall creme-weißer Schiebetüre zwischen Bad / Küche, dafür Echtholz furnier, anstelle Serie	1.490,-	0

# Sonderausstattung Aufbau

## KÜCHE

		PREIS IN EURO inkl. 19% MwSt.	MEHRGEWICHT in kg
706 140	<b>Küchen-Paket</b> Kühlschrank 190 l / Backofenkombination mit Grill, Kühlschrankblende dunkel verspiegelt, Mineralstoff-Küchenarbeitsplatte in golden-leaf / blaze mit nahtlos eingeformtem Spülbecken (inkl. Waschtisch im Badezimmer in Mineralstoff)	2.290,-	45
706 145	Mineralstoff-Küchenarbeitsplatte und Waschtisch in Blaze mit nahtlos eingeformtem Spülbecken (golden-leaf / blaze)	1.890,-	35
706 146	Aufpreis Mineralstoff-Sonderfarbe für Küchenarbeitsplatte und Waschtisch: beige (sanded sahara) oder grau (aspen slate)	590,-	0
700 808	Kühlschrank 190 l statt 160-l-Serienkühlschrank	590,-	2
706 165	Kühlschrank 190 l / Backofenkombination mit Grill statt 160-l-Serienkühlschrank	1.200,-	18
700 436	Edelstahl-Mikrowelle mit Grill- und Heißluftfunktion unter der Kochmulde, 230-V-Betrieb über Außenanschluss, 26-l-Garraum	990,-	22
701 899	Geschirrspülmaschine unter Kochmulde (nur in Verbindung mit Elektro-Leistungspaket 1 oder 2, nicht mit Mikrowelle)	950,-	25

## ELEKTRO

706 200	<b>Elektro-Leistungspaket 1 (Ersparnis gegenüber Einzelbestellung 1.910,-)</b> Gel-Batterien 360 Ah (3 x 120 Ah, gesamt dann 3 Batterien) Kombi-Ladegerät 100 A mit Netzstärkevorwahl, Sinus-Wechselrichter von 12 V auf 230 V, 4000 W Spitzen- und 2000 W Dauerleistung mit Netz mangelausgleich, inkl. Kaffeeautomat	2.590,-	60
706 205	<b>Elektro-Leistungspaket 2</b> Gel-Batterie 420 Ah (2 x 210 Ah, gesamt dann 2 Batterien) Kombi-Ladegerät 100 A mit Netzstärkevorwahl, Sinus-Wechselrichter von 12 V auf 230 V, 5000 W Spitzen- und 2500 W Dauerleistung mit Netz mangelausgleich, inkl. Kaffeeautomat	3.890,-	105
706 210	<b>Elektro-Autark-Paket (Ersparnis gegenüber Einzelbestellung 1.910,-)</b> Gasgenerator 2600 W fest eingebaut Gastank 120 l Solaranlage 240 W Lithium-Ionen-Batterie 320 Ah anstelle 2 Gel-Batterien aus Elektro-Leistungspaket 2 Elektro-Leistungspaket 2	17.000,-	245
706 215	Aufpreis für 1 Lithium-Ionen-Batterie 320 Ah anstelle 2 Gel-Batterien (nur für Elektro-Leistungspaket 2)	5.590,-	- 95
700 735	EFOY 210 Comfort Brennstoffzelle inkl. 2 x 5-l-Behälter Methanol (nicht in Verbindung mit Lithium-Ionen-Batterie)	4.900,-	20
701 200	Alarmanlage mit Überwachung des Innenraums, der Garagenklappen sowie der Wohnraumtür	1.150,-	3

## Sonderausstattung Aufbau

### ELEKTRO

		PREIS IN EURO inkl. 19% MwSt.	MEHRGEWICHT in kg
700 853	Gasgenerator 2600 W, fest eingebaut (nur in Verbindung mit Gastank)	4.750,-	50
700 850	Benzingenerator 2600 W fest eingebaut	4.950,-	50
700 684	Rückfahr-Doppelkamera mit Shutter, integriertem Doppel-DIN-Radio mit DVD-, CD- und MP3-Wiedergabe	1.990,-	4
700 720	Solaranlage mit ca. 120 W maximaler Leistung	1.490,-	15
700 722	Solaranlage mit ca. 240 W maximaler Leistung	2.590,-	30

### TV / RADIO / TELEFON

	Satelliten-TV-Anlage mit 85-cm-Spiegel, vollautomatische Ausrichtung, Digital-Receiver mit 2 CI-Slots für verschlüsselte Programme, Mehrteilnehmer-Ausstattung durch TWIN-LNB, Anschluss für zweiten Receiver mit 12 V / 230 V und Antennensteckdose im Schlafraum, Tonwiedergabe über Radioanlage möglich (Fahrzeuggesamthöhe plus ca. 120 mm):		
706 300	Satelliten-TV-Anlage 2 mit LED-Flachbildschirm 22" im Vitrinenschränk rechts, elektrisch absenkbar	4.890,-	45
706 305	Satelliten-TV-Anlage 3 mit LED-Flachbildschirm 22" im Oberschränk über Windschutzscheibe, elektrisch absenkbar (nicht in Verbindung mit Hubbett)	4.890,-	45
706 310	Aufpreis Internet Satelliten-TV-Anlage mit LED-Fachbildschirm 22", inkl. Oyster digital Internet HDCI und DVB-T mit SKEW-Vorrichtung zum Ausgleich der Erdkrümmung und CI-Slot für Pay-TV mit Netzprovider, Anlage mit Funktion TV-Empfang oder Internetzugang (nicht als TWIN-Anlage mit zweitem Flachbildschirm erhältlich)	1.690,-	0
706 320	Kombination 230 V / 12 V / Antenne / Steckdose mit Bodendurchführung, Position: im Außenstauraum links neben Aufbautür (für wahlweisen TV-Außenanschluss)	250,-	1
706 330	Concorde Multi-Media-System (Doppel-DIN-Radio mit DVD-, CD- und MP3-Wiedergabe, Navigation mit Touchscreen-Bildschirm und LKW-Software, Soundsystem mit Zusatzlautsprecher und Subwoofer, Freisprecheinrichtung für Telefon mit Bluetooth, Rückfahr-Doppelkamera mit Shutter)	3.490,-	14
706 340	Exklusiv: Concorde Infotainment System CIS (vollintegriertes Touchscreen-Mediasystem) High-End Radioempfänger, Digitalradio DAB+, Internetradio, CD-, DVD-BlueRay, MP3- und Videowiedergabe. Intuitive Bedienung per Touchscreen auf großem 9" Monitor, inkl. Sprachbedienung. Navigationssystem mit Echtzeit-Verkehrsmeldungen sowie komfortabler Stellplatzsuche, UMTS Internet- / WLAN-Zugang, Onlinedienste (Wetterdaten, eMail-Zugriff, etc.), USB-Anschluss, integrierte Festplatte, Bluetooth Freisprecheinrichtung, DVB-T und vieles mehr	8.190,-	28
706 315	LED-Flachbildschirm 22" für Heckschlafraum inkl. zusätzlichem Receiver (nicht bei Internet-SAT)	1.290,-	15
706 345	DVB-T-Antenne zum Empfang von terrestrischem Fernsehen	300,-	8

# Sonderausstattung Aufbau

## WASSER / GAS / HEIZUNG / BAD

		PREIS IN EURO inkl. 19% MwSt.	MEHRGEWICHT in kg
700 412	Außendusche in der Garage (Fahrerseite)	270,-	2
700 862 / 3	Diesel-Standheizung „Motor Caravan“ mit komfortabler Dauerheizfunktion (5200 W) inkl. Zeitschaltuhr (Iveco Daily, MAN, Eurocargo)	2.590,-	10
700 898	Gas-Alarm zur Wohnraumüberwachung (Kohlenmonoxid, Propan, Butan, Betäubungsgas, KO-Gas)	360,-	2
700 890	Gastank 120 l mit Gasfernschalter, Crashsensor und Füllstandsanzeige im Display des Kontrollpanels, mit Gasfüllung (nicht für Modell 920 G)	2.090,-	88
706 450	Klimagerät für Wohnraum 2400 W mit Heizelement 1700 W (Dachmontage, Veränderung der Gesamthöhe)	1.890,-	33
706 455	Dachklima 2100 W mit Heizelement 2700 W und Erhalt Tageslicht-Ausschnitt (Veränderung der Gesamthöhe)	2.690,-	42
701 826	Porzellan-Toilette mit 230-l-Festtank (160 l bei Modell 920 G)	Serie	0
701 828	Porzellan-Cassetten-Toilette inkl. SOG-Toilettenentlüftung über Dach (statt Toilette mit Festtank)	0	- 15
701 829	Cassettentoilette mit Anschluss zum 230-l-Fäkalientank und Pumpsystem mit SOG	600,-	0
700 400	Gasaußenanschluß auf rechter Seite (Gasentnahme)	200,-	1
700 819	Hochwertige Teak Holzgittereinlage für Duschwanne	390,-	5
706 490	Aufpreis für Badunterschrankfronten in Echtholz furnier anstelle creme-weiß, wie Serie	490,-	0
706 492	TWIN-Kleiderschrank als „Doppelhänger“ (Schubladen entfallen, dafür Türe und Kleiderstange unten im Kleiderschrank zusätzlich) anstelle Serie	300,-	2
700 874	Wasserentkeimungssystem über Ozon-Mikro-Zelle (Keimreduzierung durch aktiven Sauerstoff, sprich Ozon)	690,-	5

## Sonderausstattung Aufbau

### POLSTERSTOFFE / LEDER / TEPPICH

		PREIS IN EURO inkl. 19% MwSt.	MEHRGEWICHT in kg
809 201	Mikrofaser-Polsterung Sandstein	Serie	0
809 204	Mikrofaser-Polsterung Cappuccino	Serie	0
809 209	Mikrofaser- / Stoffkombination: Sandstein, glatt bezogen	1.700,-	10
809 208	Mikrofaser- / Stoffkombination: Cappuccino, glatt bezogen	1.700,-	10
809 120	Teillederpolsterung Apes und Stoff, glatt bezogen	1.700,-	25
809 110	Leder-Polsterung Sandstein, glatt bezogen	3.190,-	25
809 111	Leder-Polsterung Perlmutter, glatt bezogen	3.190,-	25
809 114	Leder-Polsterung Maron, glatt bezogen	3.190,-	25
809 117	Leder-Polsterung Sahara glatt bezogen	3.190,-	25
809 118	Leder-Polsterung Sunrise glatt bezogen	3.190,-	25
809 119	Leder-Polsterung Tortora glatt bezogen	3.190,-	25
809 125	Exclusiv Collection I: Leder Ecrú und Stoff Streifenmuster, glatt bezogen, inklusive Tagesdecke, Dekokissen unterschiedlicher Farbe	4.690,-	25
809 127	Exclusiv Collection II: Teillederpolsterung Peanut und Stoff Basset, glatt bezogen, inklusive Tagesdecke, Dekokissen unterschiedlicher Farbe	4.690,-	25
809 205	Aufpreis für Mikrofaser- und Leder-Polsterung in Sonderfarbe	1.090,-	25
700 1553B	Teppichboden herausnehmbar (Braun)	270,-	10
700 1553C	Teppichboden herausnehmbar (Creme)	480,-	10
700 1553G	Teppichboden herausnehmbar (Grau-Braun)	480,-	10

<sup>1</sup> Bei Fahrzeugen ab 7500 kg zulässiger Gesamtmasse ist der Führerschein Klasse C (vormals Klasse 2) erforderlich.

<sup>2</sup> Die Masse im fahrbereiten Zustand beinhaltet: Fahrer (75 kg), gefüllter Kraftstofftank, 100 l Frischwasser bei Iveco Daily Chassis, 100 l Frischwasser bei Iveco Eurocargo und MAN TGL Chassis, gefüllte Gasflaschen, Werkzeug und Ersatzrad. Durch den Einbau von Sonderausstattung und Zubehör können sich Leergewicht und Abmessungen verändern. Alle Maß- und Gewichtsangaben entsprechen dem Kenntnisstand zum Zeitpunkt der Drucklegung. Abweichungen um +/- 5% sind möglich und zulässig.

# Fahrgestell und Schnittzeichnung



## DAS CHASSIS DES CONCORDE CHARISMA

Auch beim Fahrgestell setzt Concorde Zeichen in der Reisemobilbranche: Durch das Versetzen der Sitzposition gegenüber der Basis nach oben, vorn und zur Seite entsteht nicht nur ein komplett ebener Wohnraumboden, sondern darüber hinaus eine optimale Übersichtlichkeit. So erblickt der Fahrer eines Integrierten von Concorde die Straße bereits nach etwa drei Metern. Ein echtes Argument für mehr Sicherheit beim Fahren. Zwischen dem eigens entwickelten Armaturenbrett und der mit einer beheizten Wischerauflage ausgestatteten Frontscheibe reduziert ein Konvektor mit einem gezielten Luftstrom zuverlässig das Bilden von Kondenswasser. Fahrerhausboden und Stirnwand bestehen aus Aluminiumsandwich mit 40 Millimetern RTM-Schaum und zusätzlicher Wärme- und Geräuschdämmung aus 20 Millimeter dicken Spezialmatten.

## DER KABINENBAU DES CONCORDE CHARISMA

Concorde steht im Reisemobilbau für perfekte Isolation und herausragende Stabilität. Verantwortlich hierfür sind in erster Linie der kältebrückenfreie, komplett verklebte Solidtherm-Kabinenbau mit PU-Hartschaumleisten sowie die Isolierung der Seitenwände mit 40 Millimeter starkem RTM-Schaum. Doch damit nicht genug: Auch Unter- und Zwischenböden werden in holzfreier Sandwichbauweise gefertigt und mit insgesamt 70 Millimetern Isolierung versehen. Seitenschürzen, Stoßstangen sowie Front- und Heckpartie bestehen zudem aus hochstabilem und dennoch elastischem Glasfaserverbundmaterial. Die hochglänzenden und völlig ebenen Wandflächen aus Aluminium-Sandwich sorgen für eine automobilen Anmutung. Aluminium-Dachprofileleisten mit Regenwasserführung reduzieren wirkungsvoll Seitenwandverschmutzungen.

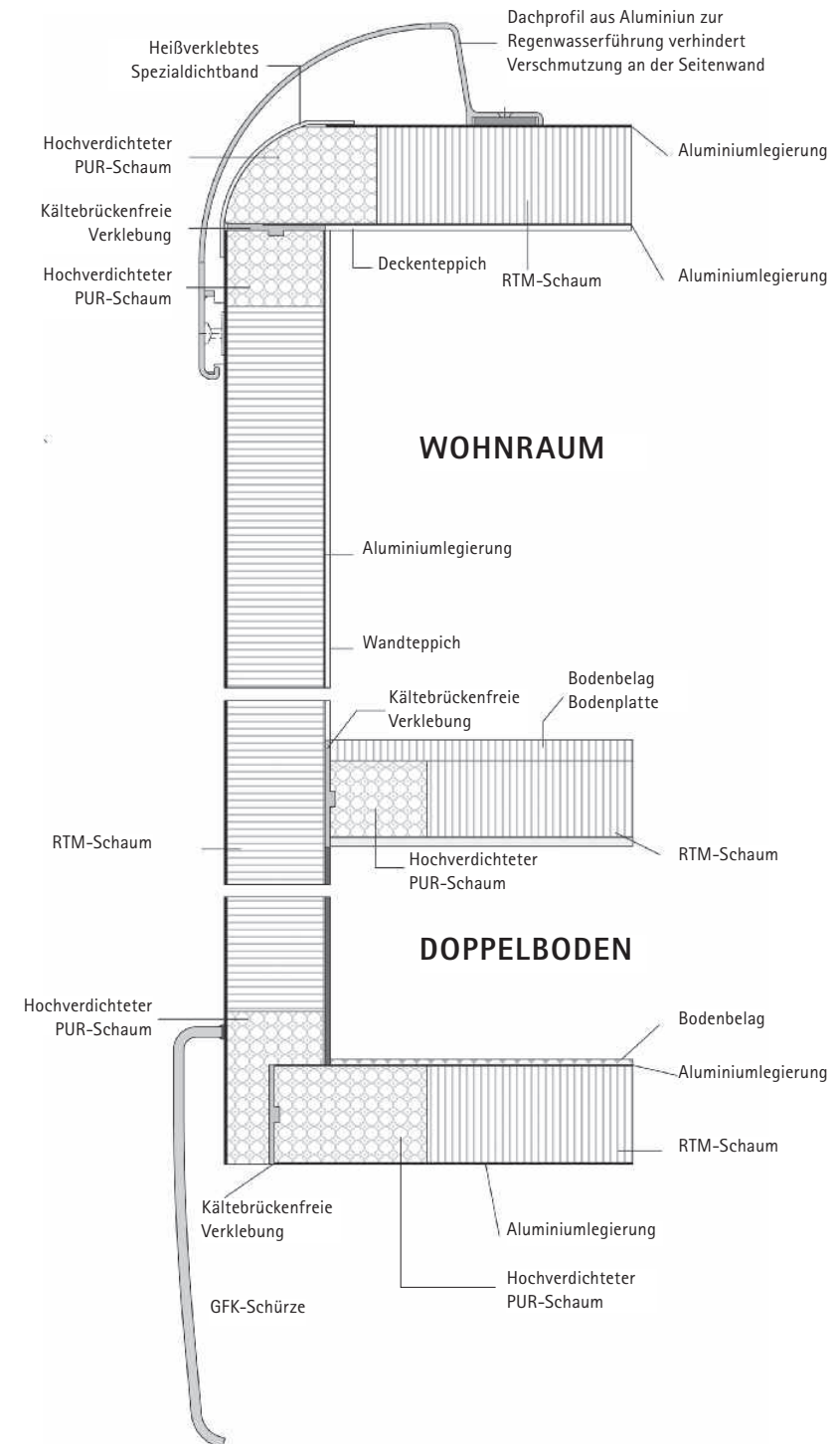
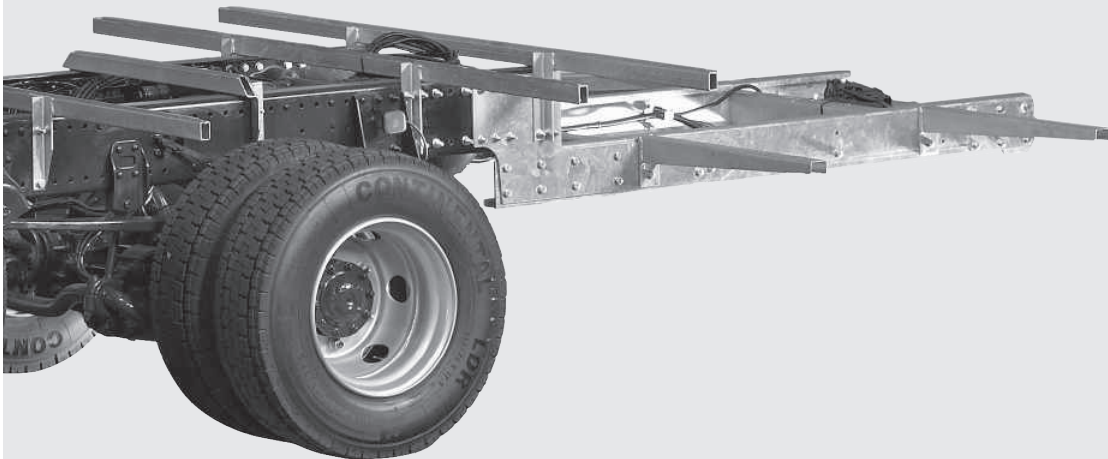

Die genannten Preise der Fahrzeuge und Sonderausstattungen gelten bei Kauf und Zulassung in Deutschland und verstehen sich in Euro inkl. 19% Mehrwertsteuer. Bei Mehrwertsteuererhöhung innerhalb der Lieferzeit ist eine entsprechende Preisanpassung vorbehalten. Sämtliche Preise sind unverbindliche Preisempfehlungen ab Werk. Preisveränderungen des Basisfahrzeugherstellers verursachen eine Preisanpassung entsprechend dem Basisfahrzeugmehrpriis. Die Preise für Sonderausstattungen gelten nur bei werkseitigem Einbau und rechtzeitiger Disposition. Nachträgliche Einbauten verursachen zusätzliche Material- und Montagekosten. Die Preise beinhalten die Nebenkosten für Fahrgestell-Vorfracht und TÜV-Abnahme. Technische Änderungen bleiben vorbehalten, soweit die Produktqualität insgesamt gleichwertig bleibt oder verbessert und der Verwendungszweck nicht beeinträchtigt wird. Mit Erscheinen dieser Preisliste verlieren alle vorherigen ihre Gültigkeit. Änderungen und Irrtümer vorbehalten.

---

# ***Concorde***

REISEMOBILE AUS LEIDENSCHAFT

## **Concorde Reisemobile GmbH**

Concorde-Straße 2-4, 96132 Schlüsselfeld-Aschbach  
Telefon 0 95 55 / 92 25-0, Telefax 0 95 55 / 92 25-44  
Internet: [www.concorde.eu](http://www.concorde.eu), [www.concorde-emotion.de](http://www.concorde-emotion.de)  
E-Mail: [info@concorde.eu](mailto:info@concorde.eu)

---